

Montage Kopf- und Seitenteil VitalComfortSofa ohne Motoren

Montagezubehör im Lieferumfang

Werkzeug im Lieferumfang

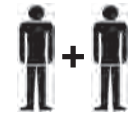

Die Montage aufgrund hoher Gewichte immer durch mindestens **2 Personen**.

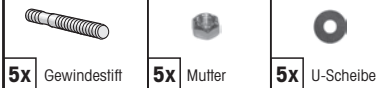

Maulschlüssel

Montage Kopfteil

VitalComfortSofa auspacken und auf die Längsseite stellen, um das Kopf- und Seitenteil montieren zu können. Die Seite, an die das Längsseitenteil kommt, liegt oben.

Transportfüße (1) und Transportbrett (2) abschrauben; Stirnseitenteil (A) auspacken und an die Stirnseite des Kastens stellen.

2 Gewindestifte Gewindestifte M8x50 (3) in die vorhandenen Bohrungen einschrauben, diese dann in die 2 Bohrungen am Bettrahmen einführen, an denen vorher das Transportbrett montiert war und mit Unterlegscheiben und Muttern (im Beutel) mittels M13-Nuss verschrauben.

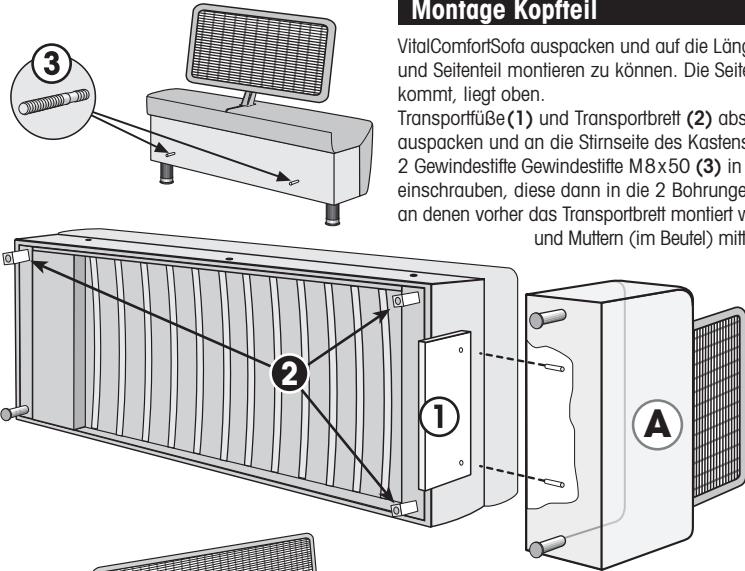

Montage Seitenteil

Längsseitenteil (B) auf die Füße stellen. Die drei Gewindestifte M8x50 (3) einschrauben.

Nun das Seitenteil mit zweiter Person auf die Längsseite mit den Gewindestiften durch die 3 Bohrungen des VitalComfortSofa's passgenau auflegen.

Die 3 Gewindestifte mit Unterlegscheiben und Muttern (im Beutel) mit Maulschlüssel SW13 innen am Rahmen fest verschrauben.

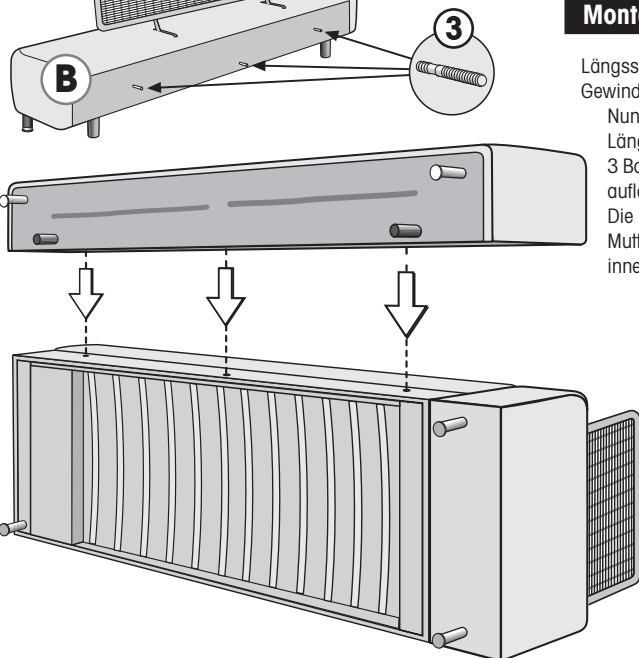

Achtung Kippgefahr!

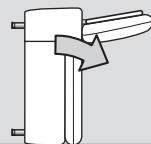

Montage- und Bedienungsanleitung

Modell RHODOS 4244

Typenübersicht

Feste Teile

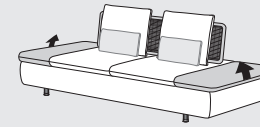

04
2,5-Sitzer
empfohlenes
Zubehör:
2x Kissen K3

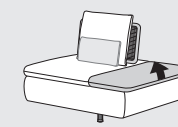

AR 51/AL 52
1,5-Sitzer
empfohlenes
Zubehör:
1x Kissen K3

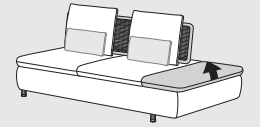

AR 11/AL 12
2,5-Sitzer
empfohlenes
Zubehör:
2x Kissen K3

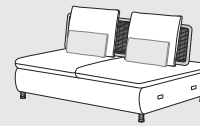

87
2,5-Element
ohne AT
empfohlenes
Zubehör:
2x Kissen K3



70
Spitzecke
empfohlenes
Zubehör:
2x Kissen K3

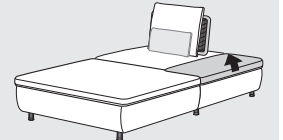

XR-BG/XL-BG
Longseat Big
empfohlenes
Zubehör:
1x Kissen K3

Funktion

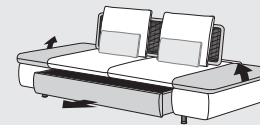

55
2,5-Sitzer
mit Bettkasten
empfohlenes
Zubehör:
2x Kissen K3

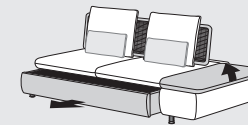

AR 77/AL 78
2,5-Sitzer, 1 AT
mit Bettkasten
empfohlenes
Zubehör:
2x Kissen K3

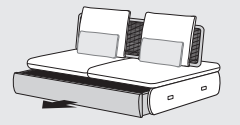

62
2,5-Element, ohne AT
mit Bettkasten
empfohlenes
Zubehör:
2x Kissen K3

VitalComfortSofa

Betten

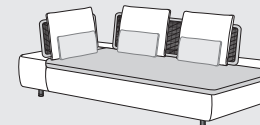

SR-61/SL-61
SoloVitalComfortSofa Comfort
Aufpreis: 2 Motoren,
ThermoVital im Sitz
empfohlenes
Zubehör:
3x Kissen K3

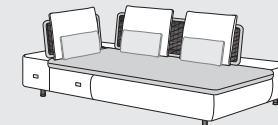

VR-61/VL-61
VitalComfortSofa Comfort
Aufpreis: 2 Motoren,
ThermoVital im Sitz
empfohlenes
Zubehör:
3x Kissen K3

Zubehör

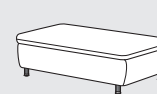

HB
Hockerbank

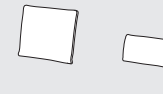

K2
Kissen
65x65

K3
Kissen
52x32

2 Sitzhöhen
preisgleich

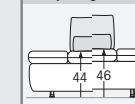

Seitenteil klappbar
7-fach-Rasterbeschlag



Aufpreis VitaComfortSofa:
Sitzheizung ThermoVital

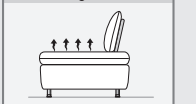

Legende: AR=Armteil rechts · AL= Armteil links · AT= Armteil
Abgebildete Variante in Fettschrift.

Bitte beachten Sie: Alle Darstellungen dienen ausschließlich als Symbole. Alle Maßangaben sind ca.-Maße in cm und können funktionsbedingt geringfügig abweichen. Technische Änderungen durch Weiterentwicklung vorbehalten. Stand: 11.17

Hinweise zu unseren Rattan-Elementen



Die Rattanelemente unserer Möbel sind mit hochwertigen umwelt-freundlichen Farben und Finish-Lack auf Wasserbasis behandelt, frei von Holzschutzmitteln, Formaldehyd sowie Schwermetallen und erfüllen die Vorgaben „Blauer Engel“.

Weitere Eigenschaften:

- hohe Unempfindlichkeit gegenüber chemischen Stoffen, Creme- und schweißbeständig sowie hohe Säurefestigkeit (z.B. Fruchtsäfte)
- hohe UV-Beständigkeit/lichtecht
- hohe mechanische Beanspruchbarkeit (Kratzfest)
- erfüllt EN 71-3 (Sicherheit von Kinderspielzeug)

Verbindung von Elementen

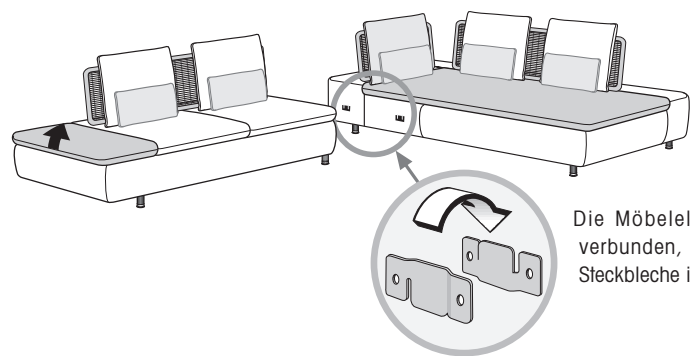

Die Möbelemente werden miteinander verbunden, indem man die vormontierten Steckbleche ineinander einhängt.

Verstellbares Armteil

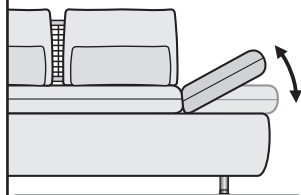

Die Armlehnen sind durch einen Rasterbeschlag im Winkel neigbar. 7 Stellungen sind möglich. Um die Armlehne wieder in ihre Ausgangsstellung zu bewegen muss diese zuerst bis über die obere (letzte) Rasterstellung gebracht werden.

ACHTUNG – Allgemeine Hinweise

Beim Verwandeln unserer Funktionsmöbel ist das Hineingreifen in die Mechanik bzw. den Beschlag unbedingt zu vermeiden. **Es besteht Verletzungsgefahr!**

Um Beschädigung des Fußbodens zu vermeiden Möbel **nicht ohne zusätzliche** Gleithilfen schieben!
Bildliche Darstellungen sind nur Prinzipskizzen.

Das Modellblatt bitte zusammen mit dem Garantiepass aufbewahren.

Montage Rückenlehnen außer VitalComfortsofa VR, VL, SR, SL

Montagezubehör je Lehnenhalter



3x Innensechskantschraube M6



3x Mutter M6



3x U-Scheibe M6

Werkzeug im Lieferumfang



Innensechskant- und Maulschlüssel

Empfohlen

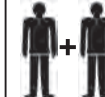

Die Montage aufgrund hoher Gewichte immer durch mindestens **2 Personen**.

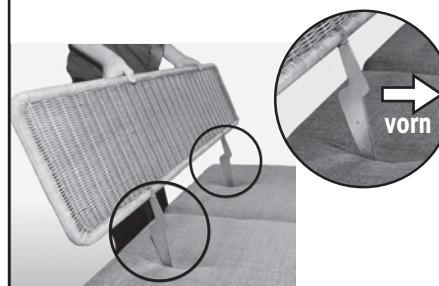

Die Rattanrückenlehnen entpacken und sicherstellen, dass diese im nächsten Montageschritt seitenrichtig in die Schlitze am Korpus einführen werden.

Zur Montage das Element auf die Vorderseite stellen (außer **XR-BG/XL-BG, 70** s. unten) und den Reißverschluss an der Unterseite öffnen. Die Rückenlehne durch die Schlitze schieben. Die Befestigungselemente müssen sich jeweils an den Außenseiten des Gestellrahmens befinden.

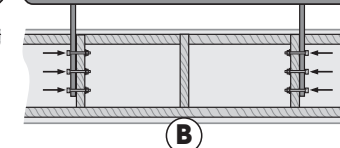
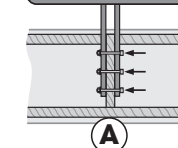
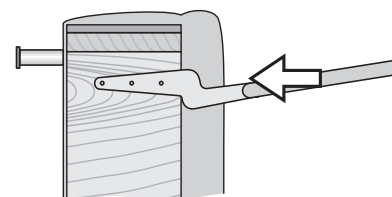

Nun muss beim Montieren mit der zweiten Hand der Rattanrahmen gehalten und justiert werden, bis alle 3 Innensechskantschrauben durch die Bohrungen im Gestell passen.

Alle 6 Schrauben mit U-Scheiben versehen und mit Muttern M6 mittels Maul- und Innensechskantschlüssel fest verschrauben.

Reißverschluss schließen und Möbel auf die Füße stellen.



Die Typen **XR-BG/XL-BG** und **70** zur Lehnenmontage auf die Seite legen und die Lehnenelement von hinten bzw. von oben (70) gemäß Abb. **A** verschrauben.

